

ΚΡΕΜΑΣΤΟ ΞΑΦΡΙΣΤΗΡΙ DELUXE

1. Τι είναι ένα ξαφριστήρι

Το ξαφριστήρι χρησιμεύει για τη σύλληψη στερεών μηχανικών σκουπιδιών από την επιφάνεια του νερού της πισίνας.



Ενδεικτική φωτογραφία. Μπορεί να διαφέρει από την πραγματικότητα.

2. Ποια είναι η διαφορά μεταξύ ξαφριστηριού, φιλτραρίσματος και ηλεκτρικής σκούπας πισίνας

Ένα ξαφριστήρι συλλαμβάνει τα στερεά σκουπίδια από την επιφάνεια του νερού της πισίνας (κλαδιά, φύλλα). Ένα φίλτρο αναρροφά το νερό περισσότερο από τον πυθμένα και επομένως φιλτράρει (απομακρύνει τα στερεά σκουπίδια) ολόκληρο τον όγκο του νερού της πισίνας. Η ηλεκτρική σκούπα χρησιμοποιείται για τον καθαρισμό του πυθμένα της πισίνας ή ακόμη και των τοιχωμάτων (ανάλογα με τον τύπο της ηλεκτρικής σκούπας).

ΚΡΕΜΑΣΤΟ ΞΑΦΡΙΣΤΗΡΙ DELUXE

3. Πώς να συνδέσετε το ξαφριστήρι στην πισίνα

Το INTEX Skimmer Deluxe μπορεί να συνδεθεί σε οποιαδήποτε πισίνα INTEX. Το ξαφριστήρι πωλείται με τα εξαρτήματα που αναφέρονται κάτω από το σχεδιάγραμμα, εκτός από τον αριθμό 13.

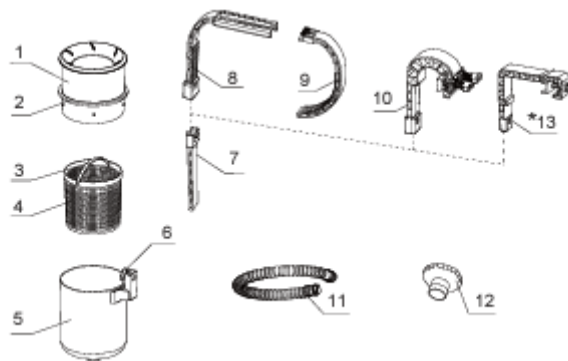

Εάν έχετε πισίνα INTEX EASY SET, θα χρησιμοποιήσετε τα μέρη 8 και 9, τα οποία θα συνδέσετε στο μέρος 7 και στη συνέχεια θα κρεμάσετε το ξαφριστήρι στην άκρη της πισίνας.



Ενδεικτική φωτογραφία. Μπορεί να διαφέρει από την πραγματικότητα.

ΚΡΕΜΑΣΤΟ ΞΑΦΡΙΣΤΗΡΙ DELUXE

- ✓ Εάν έχετε πισίνα INTEX με μεταλλικό σκελετό, συνδέετε το εξάρτημα αριθ. 7 στο εξάρτημα αριθ. 10 και στη συνέχεια κρεμάτε τον απορροφητήρα στην άκρη της πισίνας.



Ενδεικτική φωτογραφία. Μπορεί να διαφέρει από την πραγματικότητα.

- ✓ Εάν έχετε πισίνα INTEX Graphite, πρέπει να αγοράσετε το εξάρτημα αριθ. 13 (επίσης με την ένδειξη 11153), το οποίο στη συνέχεια τοποθετείται στο εξάρτημα αριθ. 7 και αναρτάται στην άκρη της πισίνας.



Ενδεικτική φωτογραφία της πισίνας Graphite.

ΚΡΕΜΑΣΤΟ ΞΑΦΡΙΣΤΗΡΙ DELUXE

4. Αρκεί να κρεμάσετε το ξαφριστήρι στην άκρη της πισίνας;

Όχι, δεν αρκεί. Πρέπει να συνδεθεί με αντλία φίλτρου με ελάχιστη ροή 3785 l/h.

5. Ποιο λάστιχο χρειάζομαι;

Η συσκευασία του ξαφριστηριού περιλαμβάνει έναν εύκαμπτο σωλήνα που μπορεί να συνδεθεί σε πισίνες με στόμια σωλήνα 32 mm και 38 mm. Επομένως, μπορεί να συνδεθεί σε όλες τις πισίνες INTEX και δεν χρειάζεται προσαρμογέας σωλήνα.

6. Επιβράδυνση της ροής του ξαφριστηριού

Κάθε πρόσθετος εξοπλισμός που προστίθεται στο σύστημα επιβαρύνει το σύστημα. Το ξαφριστήρι, τραβάει μόνο σκουπίδια από την επιφάνεια του νερού της πισίνας. Εάν θέλετε να φιλτράρετε ολόκληρο τον όγκο του νερού της πισίνας, συνιστάται να αποσυνδέσετε το ξαφριστήρι, ώστε να εισέρχεται περισσότερο νερό στο φίλτρο από κάτω και να καθαρίζεται ολόκληρος ο όγκος του νερού της πισίνας.

7. Σύνδεση του skimmer με άλλες συσκευές



Στη συσκευασία του ξαφριστηριού Deluxe περιλαμβάνεται ένας προσαρμογέας λάστιχου **11238A**, ο οποίος μπορεί να βιδωθεί τόσο σε στόμια λάστιχου πισίνας 32 mm όσο και σε στόμια λάστιχου 38 mm. Βιδώστε τον προσαρμογέα 11238A στο στόμιο εισόδου της πισίνας, έτσι ώστε το νερό να αποστραγγίζεται μέσω του ξαφριστηριού στο φίλτρο.

ΚΡΕΜΑΣΤΟ ΞΑΦΡΙΣΤΗΡΙ DELUXE



Για πισίνες INTEX με λάστιχα εσωτερικής διαμέτρου 32 mm, ξεβιδώστε το σουρωτήρι στο άνοιγμα αναρρόφησης (πορτοκαλί βέλος) και βιδώστε τον προσαρμογέα λάστιχου 11238A πάνω στη ροδέλα (πράσινο βέλος).

Για πισίνες INTEX με εσωτερική διάμετρο σωλήνα 38 mm, ξεβιδώστε το φίλτρο στο άνοιγμα αναρρόφησης (πορτοκαλί βέλος) και βιδώστε τον προσαρμογέα 11238A αντί για το φίλτρο στο στενότερο σπείρωμα (πράσινο βέλος).



Για περισσότερες πληροφορίες επισκεφθείτε την πύλη υποστήριξης πελατών της INTEX
www.intexsupport.com